

Genie®

A TEREX BRAND

Naudotojo vadovas

Serijos numerių intervalas

GR-12

GR-15

GR-20

nuo GR10-20000

CE

Techninės priežiūros
informacija

Originalių instrukcijų vertimas
Sixth Edition
Third Printing
Part No. 133572LT

Įvadas

Savininkai, naudotojai ir operatoriai:

Dėkojame, kad pasirinkote mūsų įrenginį. Svarbiausias mūsų tikslas – naudotojų saugumas, o jį pasiekti geriausiai galima bendromis pastangomis. Jūs, kaip įrangos naudotojai ir operatoriai, prisidėsite prie saugumo, jei:

- 1 **Laikysitės** darbdavio, darbo vietos ir teisės aktuose nustatytų taisyklių.
- 2 **Įdėmiai perskaitysite** šio ir kitų vadovų, tiekiamų su įrenginiu, instrukcijas ir jomis vadovausitės.
- 3 Išmintingai naudosite gerą saugaus darbo praktiką.
- 4 **Naudoti įrenginį leiskite tik parengtiems ir atestuotiems operatoriams**, vadovaujamiems išmanančių ir kompetentingų vadovų.

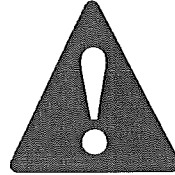

Pavojus

Jei nesilaikysite šioje instrukcijoje pateikiamų nurodymų ir saugos taisyklių, galite sunkiai susižeisti arba žūti.

Eksploatuokite tik tada, kai:

- Susipažinsite su įrenginio saugaus naudojimo principais, pateikiamais šiame operatoriaus vadove.

1 Venkite pavojingų situacijų.

Prieš pradėdami skaityti kitą skyrių susipažinkite su saugos taisyklėmis.

- 2 Kaskart atlikite patikrinimo prieš naudojimą procedūras.
- 3 Prieš naudodami kas kartą atlikite funkcijų patikrinimą.
- 4 Patikrinkite darbo vietą.
- 5 Naudokite įrenginį tik pagal paskirtį.

- Perskaitę galėsite laikytis gamintojo instrukcijų, saugos instrukcijų, saugos ir operatoriaus instrukcijų bei įrenginio lipdukų reikalavimų.
- Perskaitysite ir galėsite laikytis darbdavio saugos ir darbo vietos taisyklių.
- Įdėmiai perskaityse ir laikysitės visų galiojančių teisės aktų reikalavimų.
- Kai būsite tinkamai pasirengę saugiai eksploatuoti įrenginį.

Ženklų ir pavojų iliustracijų aprašymai

				
Skaitykite naudotojo vadovą	Skaitykite techninės priežiūros vadovą	Sutraiškymo pavojus	Nerūkyti	Susidūrimo pavojus
				
Susidūrimo pavojus	Apvirmimo pavojus	Apvirmimo pavojus	Protėkiui aptikti naudokite kartono arba popieriaus lapą	Elektros smūgio pavojus
				
Elektros smūgio pavojus	Sprogimo pavojus	Gaisro pavojus	Nudegimo pavojus	Odos pažeidimo pavojus
				
Transportavimo schema	Pritvirtinkite	Laikykitės atokiau nuo judančių detalių	Pastatykite įrenginį ant lygaus paviršiaus	Akumulatoriai, naudojami kaip atsvarai

Bendroji sauga

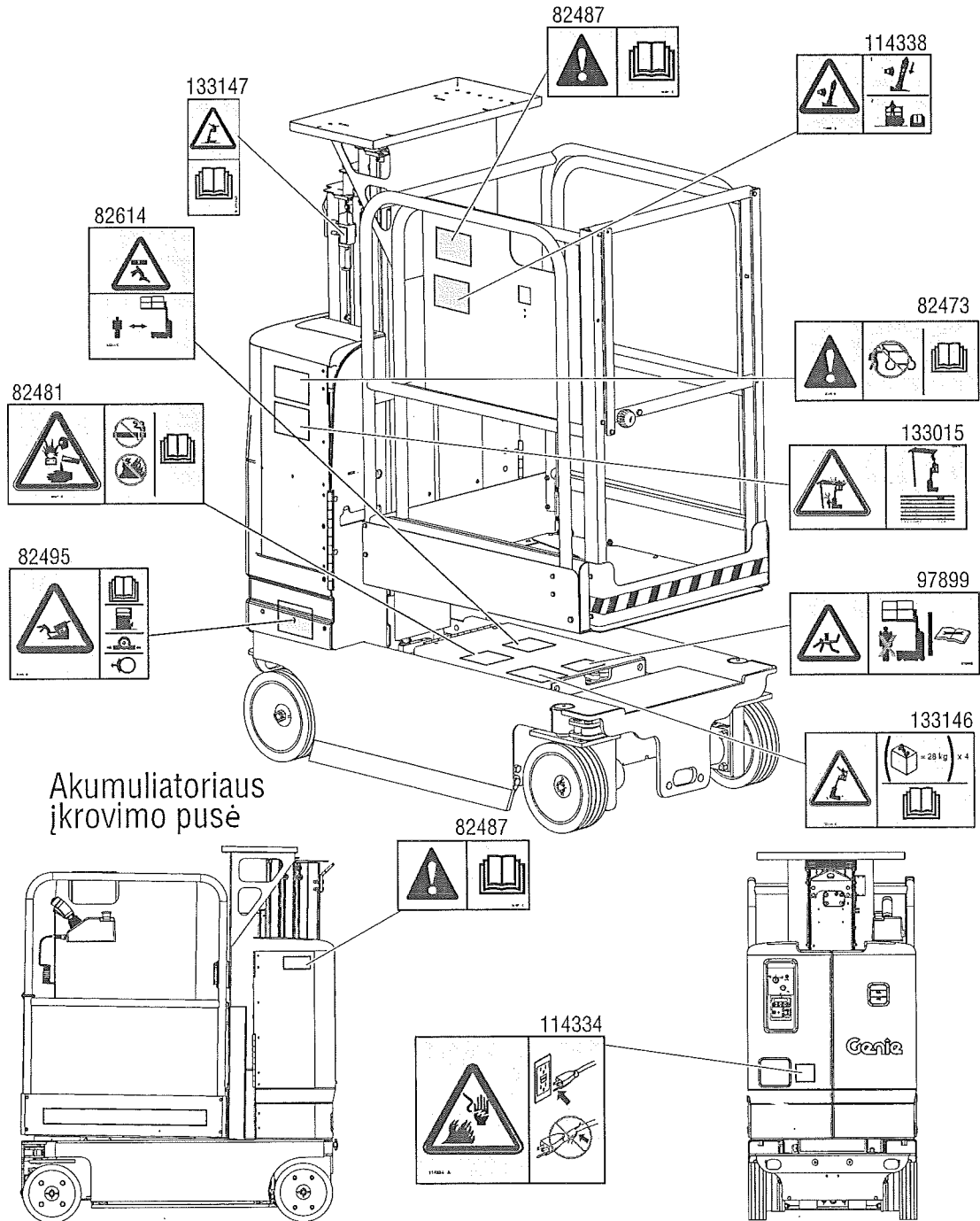

Genie

Asmeninė sauga

Asmeninė apsauga nuo kritimo pavojaus

Asmeninė apsaugos nuo nukritimo pavojaus priemonės (AANP) naudojant šį įrenginį nėra reikalingos. Jei AANP reikalingos pagal darbo vietas ar darbdavio taisykles, derėtų atsižvelgti į tokius dalykus:

Visos AANP turi atitikti teisės aktų reikalavimus, turi būti prižiūrimos ir naudojamos pagal gamintojo instrukcijas.

Darbo vietos sauga

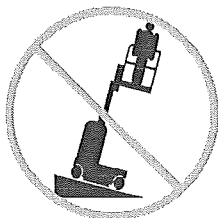

Nekelkite platformos, jei įrenginys nėra pastatytas ant tvirto, lygaus paviršiaus.

Nepasitikėkite posvyrio avariniu signalu kaip paviršiaus horizontalumo indikatoriumi. Įspėjamasis posvyrio signalas platformos ir antžeminiuose valdikliuose pasigirsta tik tada, kai įrenginys pastatytas ant status šlaito.

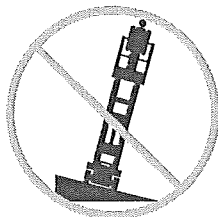

Jei pasigirsta įspėjamasis posvyrio signalas: nuleiskite platformą. Pavažiukite su įrenginiu ant tvirto, lygaus paviršiaus. Jei įspėjamasis posvyrio signalas pasigirsta, kai platforma pakelta, nuleiskite ją labai atsargiai.

Nevažiukite greičiau kaip 0,8 km/h, kai platforma pakelta.

Keldami platformą atsižvelkite į nustatytą leistiną rankinės jėgos dydį ir darbuotojų skaičiaus apribojimus, pateikiamus kitame puslapyje.

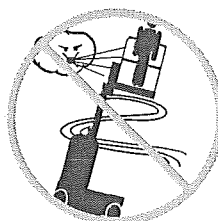

Nenaudokite įrenginio esant stipriam ar šuoringam vėjui. Nedidinkite platformos ar krovinio ploto. Pučiant vėjui dėl didesnio ploto sumažėja įrenginio stabilumas.

Įrenginys skirtas naudoti tik patalpose. Nekelkite platformos jei vėjo greitis gali viršyti 0 m/s.



Vairuodami įrenginį būkite itin atsargūs, važiuokite lėtai, kai įrenginys pakrautas, taip pat nelygia vietoje, statybvieta, nestabiliu ar slidžiu paviršiumi, šalia duobių ar įgriuvų.

Nevažiukite įrenginiu nelygia vietoje arba šalia jos, nestabiliu paviršiumi, taip pat esant kitoms pavojingoms sąlygoms, kai platforma pakelta. Nenaudokite įrenginio kaip kranų.

Su platforma nestumkite įrenginio ar kitų objektų.

Su platforma nelieskite šalia esančių konstrukcijų.

Netvirtinkite platformos prie šalia esančių konstrukcijų.

Nekraukite krovinų už platformos.

Detalių lovelio blokas laikomas platformos dalimi.

Nemėginkite atlaisvinti įstrigusios, užsikabinusios platformos arba platformos, kurios įprastas judėjimas suvaržytas šalia esančios struktūros, naudodami platformos valdiklius. Visi darbuotojai turi pasišalinti nuo platformos prieš mėginant ją išlaisvinti naudojant antžemines valdymo priemones.

Darbo vietos sauga

▲ Sutraiškymo pavojus

Laikykite galūnes atokiau nuo stiebo.

Nedirbkite po platforma arba stiebu nepakėlę akumulatoriaus gaubto.

Kai įrenginį valdote nuo žemės, stebėkite bendrą situaciją ir planuokite darbą. Išlaikykite saugų atstumą tarp operatoriaus, įrenginio ir nejudančių objektų.

▲ Darbo šlaituose pavojai

Nevažiukite statesniu nei leidžiama tiek priekiniu / užpakaliniu, tiek šoniniu šlaitu. Šlaito statumas nurodytas nuleistam įrenginiui.

Didžiausias šlaito statumas nuleidimo padėtyje	30 % (17°)
--	------------

Didžiausias šoninio šlaito statumas nuleidimo padėtyje	30 % (17°)
--	------------

Pastaba: šlaito statumo rodiklis priklauso nuo grunto ir sukibimo parametrų.

▲ Nukritimo pavojus

Apsauginė tvorelė su turėklais saugo nuo pavojaus nukristi. Jei dėl darbo vietos ar darbdavio nustatytų taisyklių darbuotojams, esantiems platformoje, privalu naudoti asmenines apsaugos nuo nukritimo pavojaus priemones (AANP), būtina laikytis gamintojo instrukcijų ir galiojančių teisės aktų. Pritvirtinkite diržus prie platformoje įrengto inkaro.

Laikykite platformą švarią.

Prieš dirbdami uždarykite vartelius.

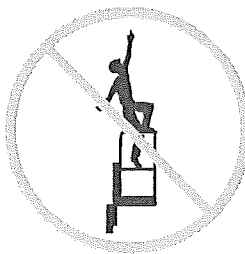

Negalima sėdėti, stovėti ir lipti ant apsauginės platformos tvorelės. Ant platformos stovėkite patogiai.



Nelipkite iš platformos žemyn, kai ji pakelta.

Nelipkite į platformą arba iš jos, kol ji nenuleista.